

Таблица 1. Комплект боковых опор (2 шт.)

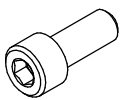

(1) Болт M8x16 (4 шт.)

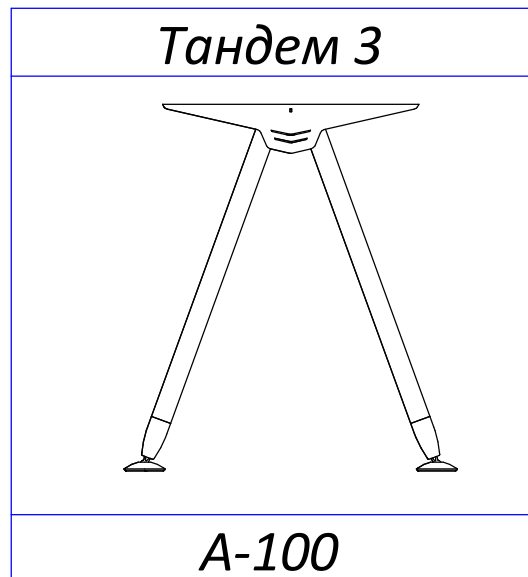

(4) Винт M6x12 (4 шт.)



(2) Шайба 8 (4 шт.)



(5) Саморез 4,2x16 (5 шт.)



(3) Гайка M8 стопорная,
под ключ S13 (4 шт.)

Ключ Г-образный

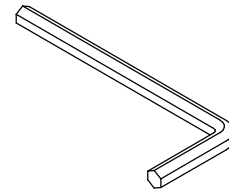

Траверса

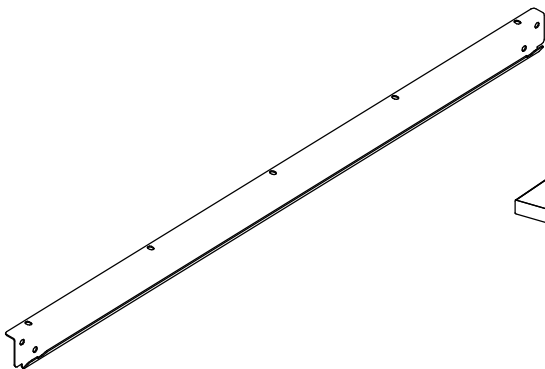

Столешница с пропусками
для проводов

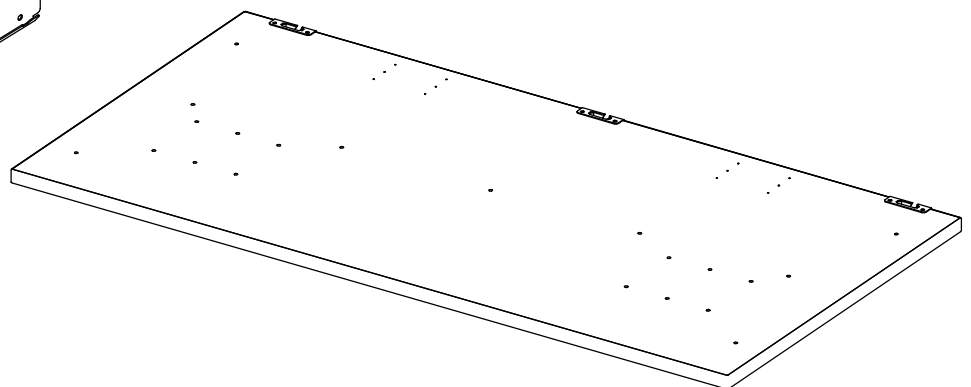

Сборка каркаса

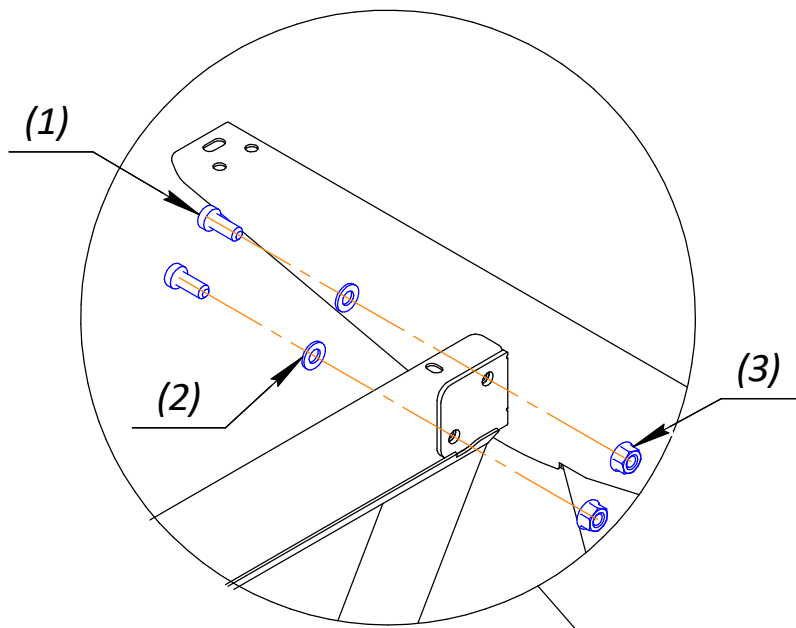

**РЕКОМЕНДУЕТСЯ ЗАФИКСИРОВАТЬ
ГАЙКУ (3) КЛЮЧОМ, чтобы исключить
ее проворот при затягивании винта (1).**

**Перед окончательным затягиванием
винтов выровнять опоры вертикально.
Затягивать винты поочередно.**

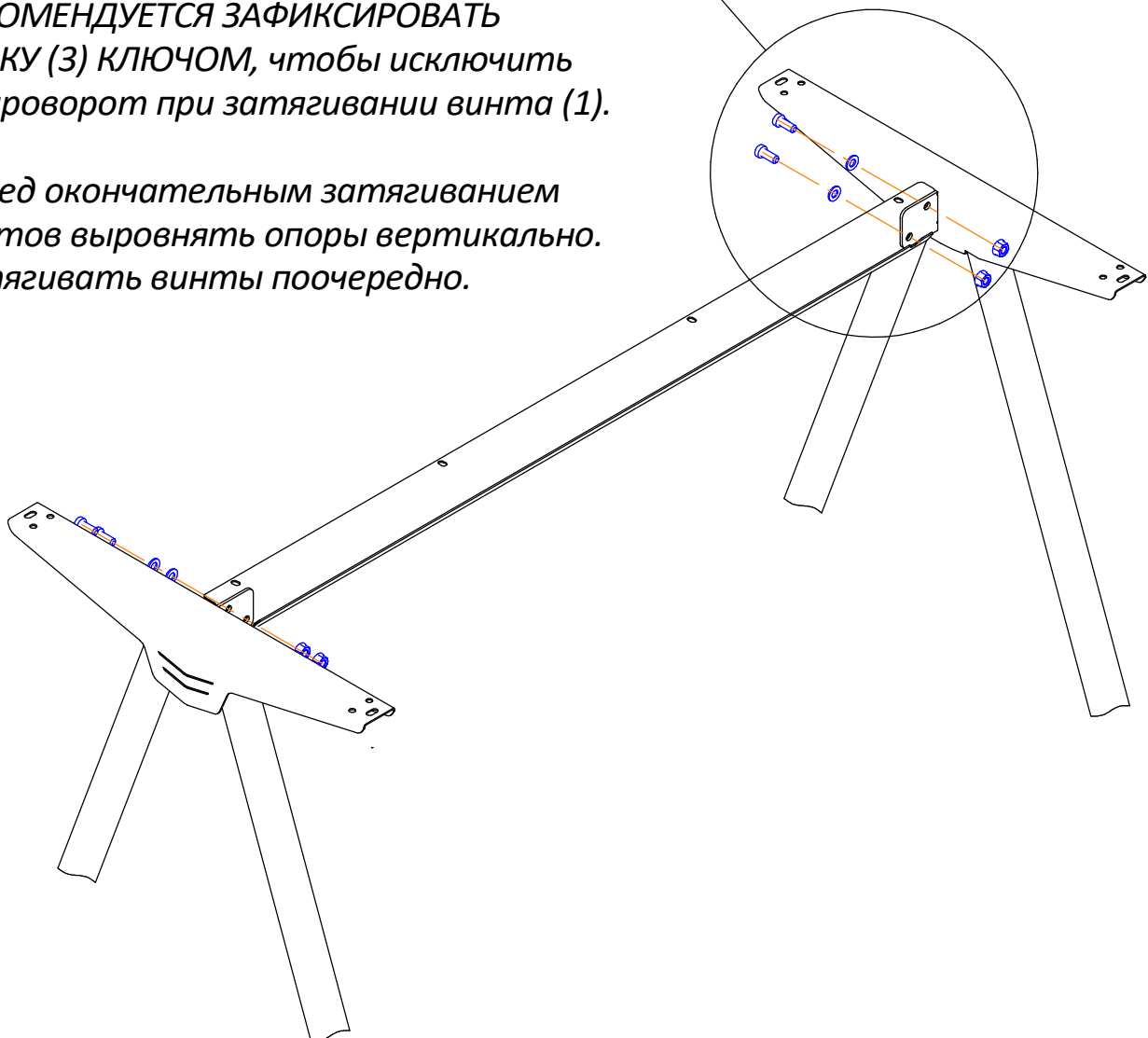

Сборка стола

Постелите на пол ткань или картон от упаковки столешницы, чтобы не поцарапать столешницу.

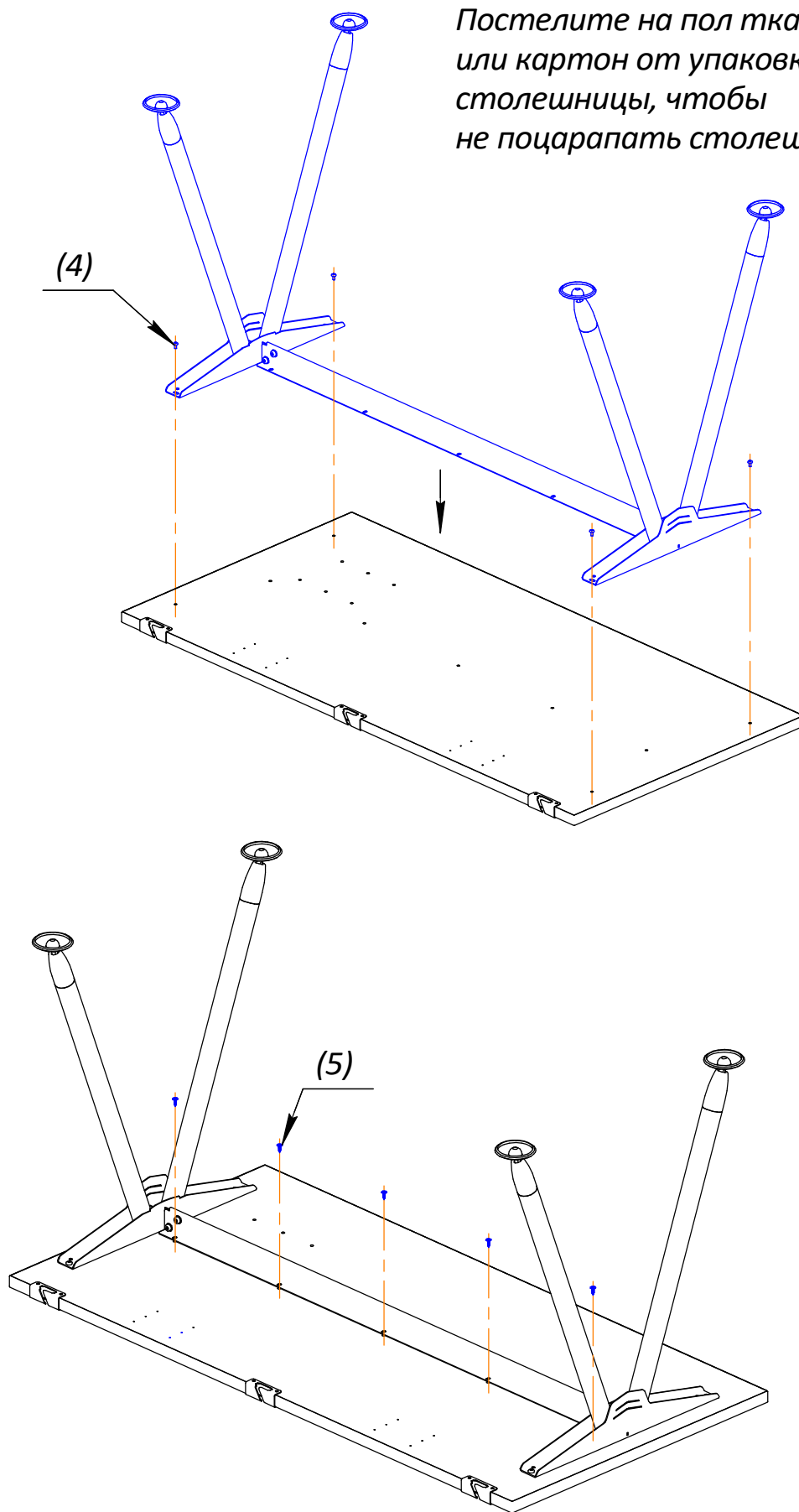

Сборка аксессуаров

Д-041 Кабель-канал

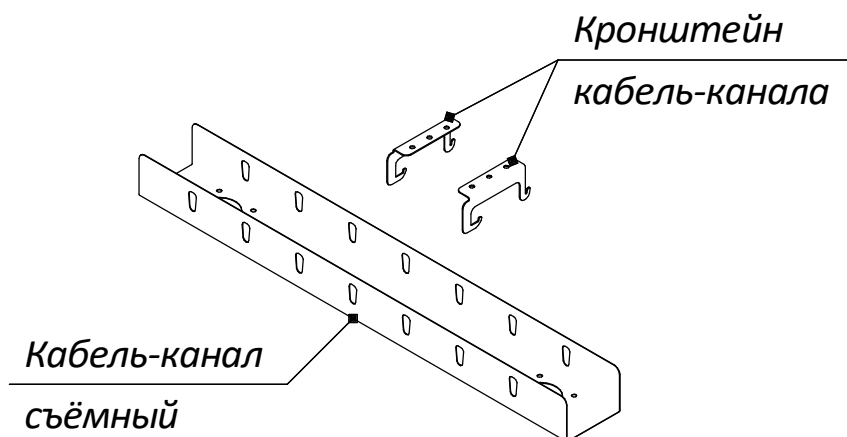

Саморез 4,2x16 (6 шт.)

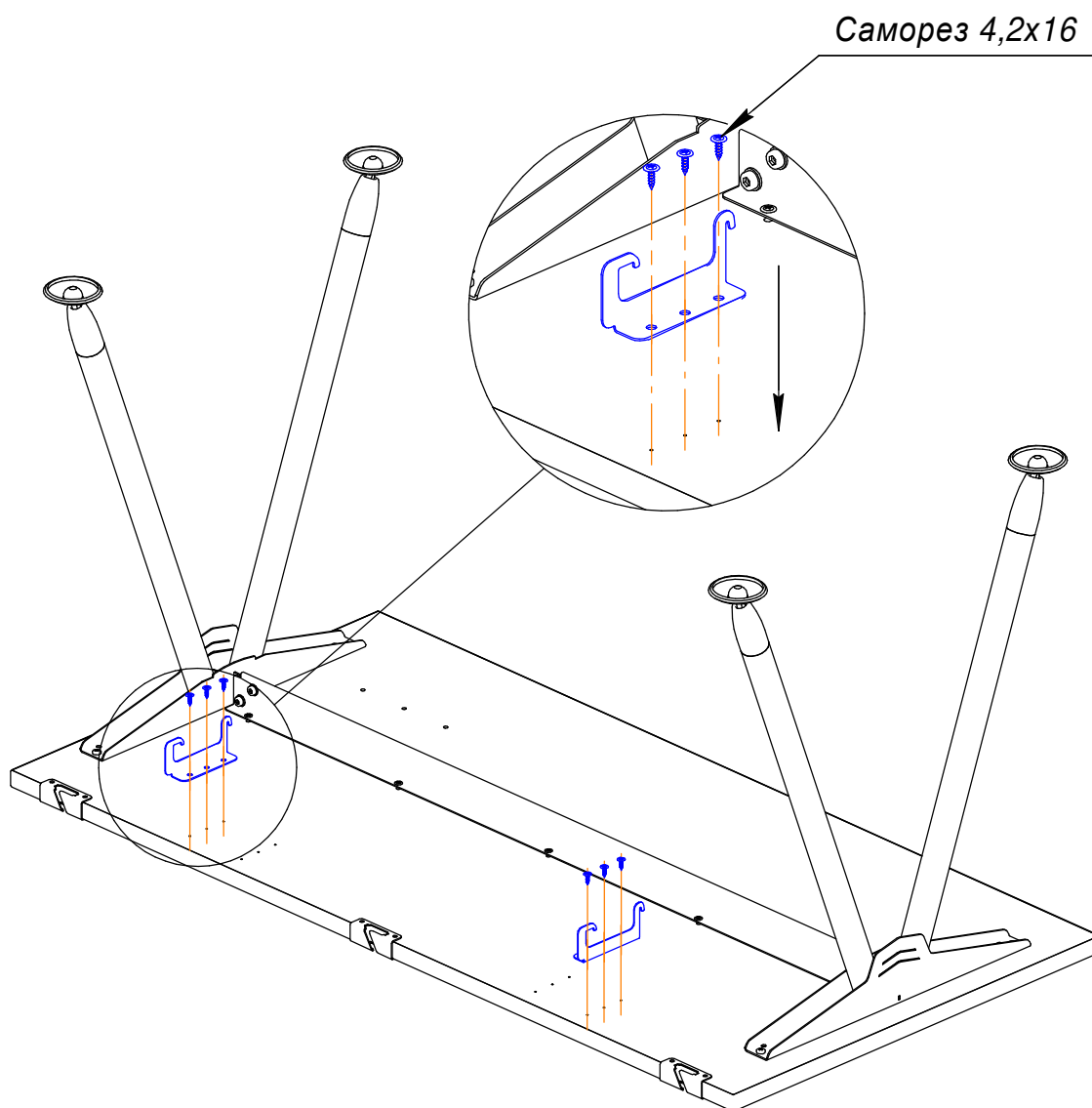

Сборка аксессуаров

Д-044 Подвес системного блока

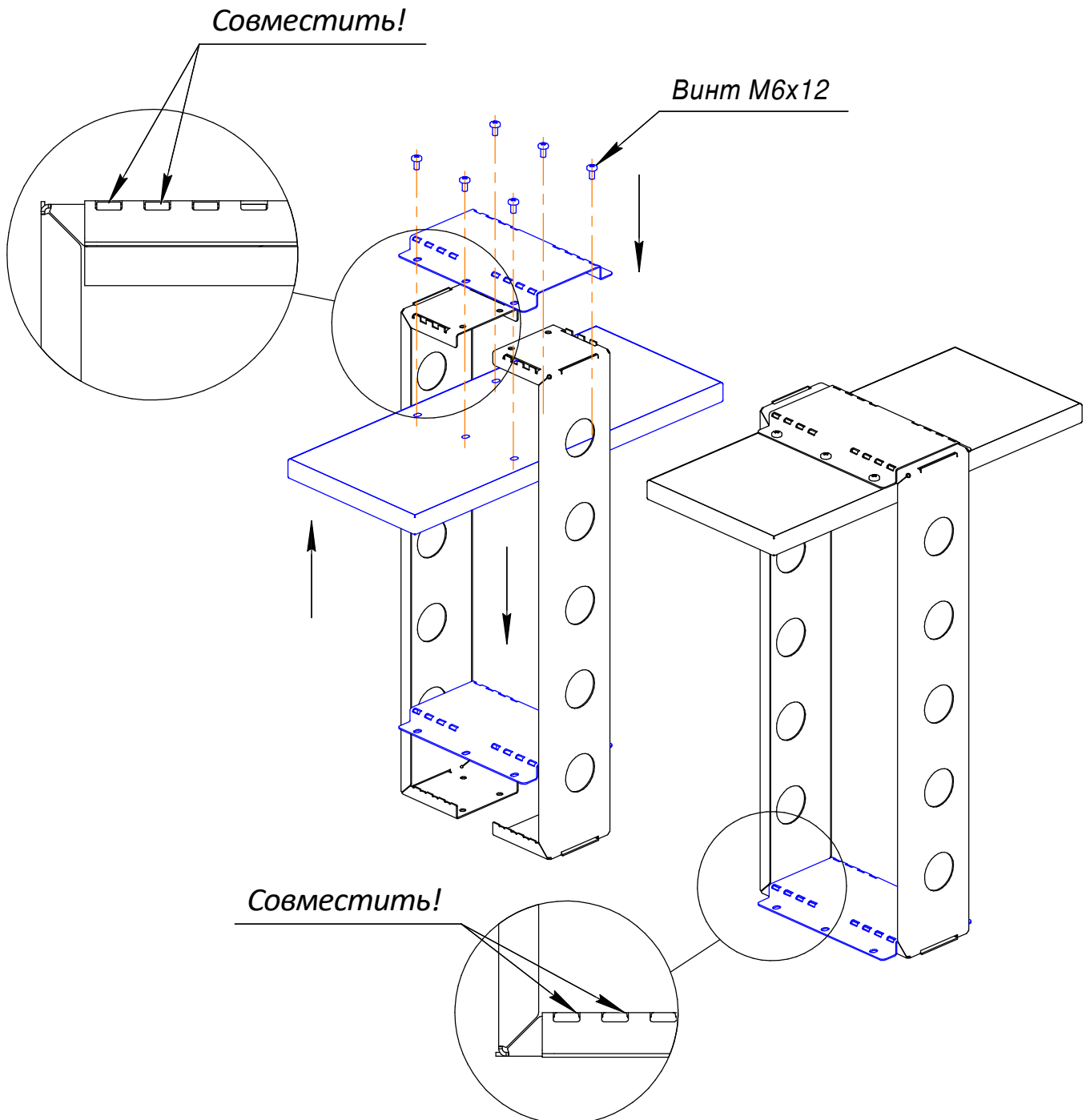
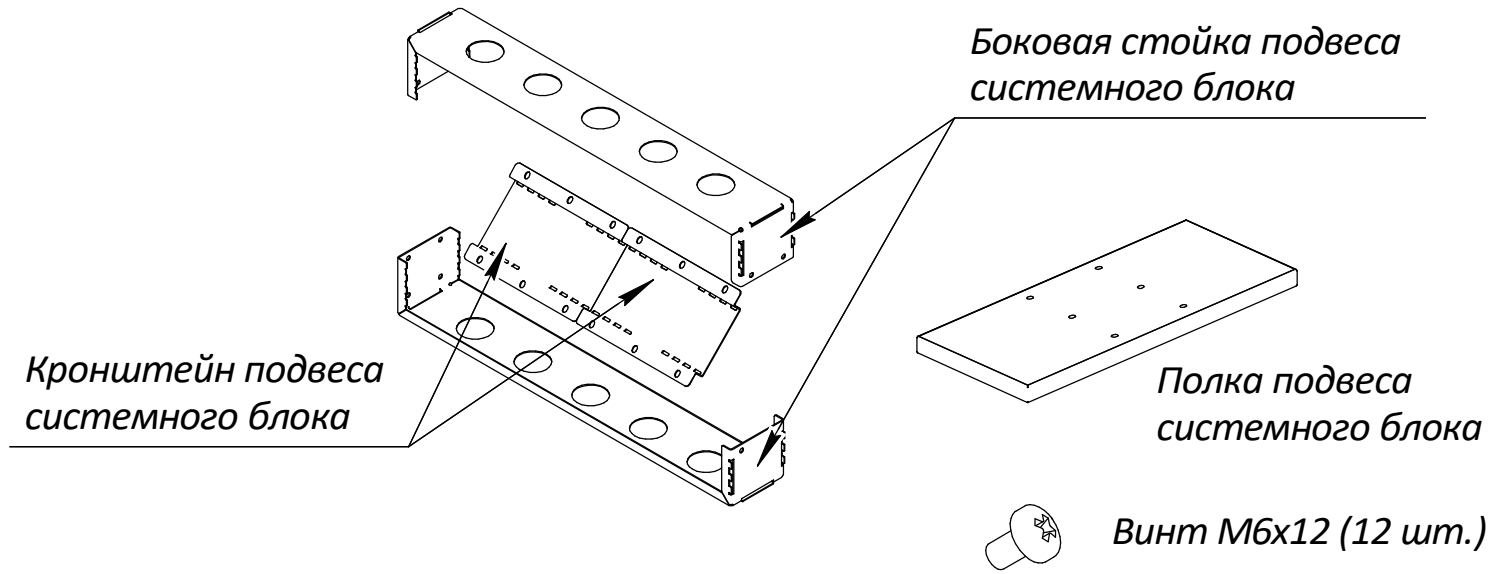

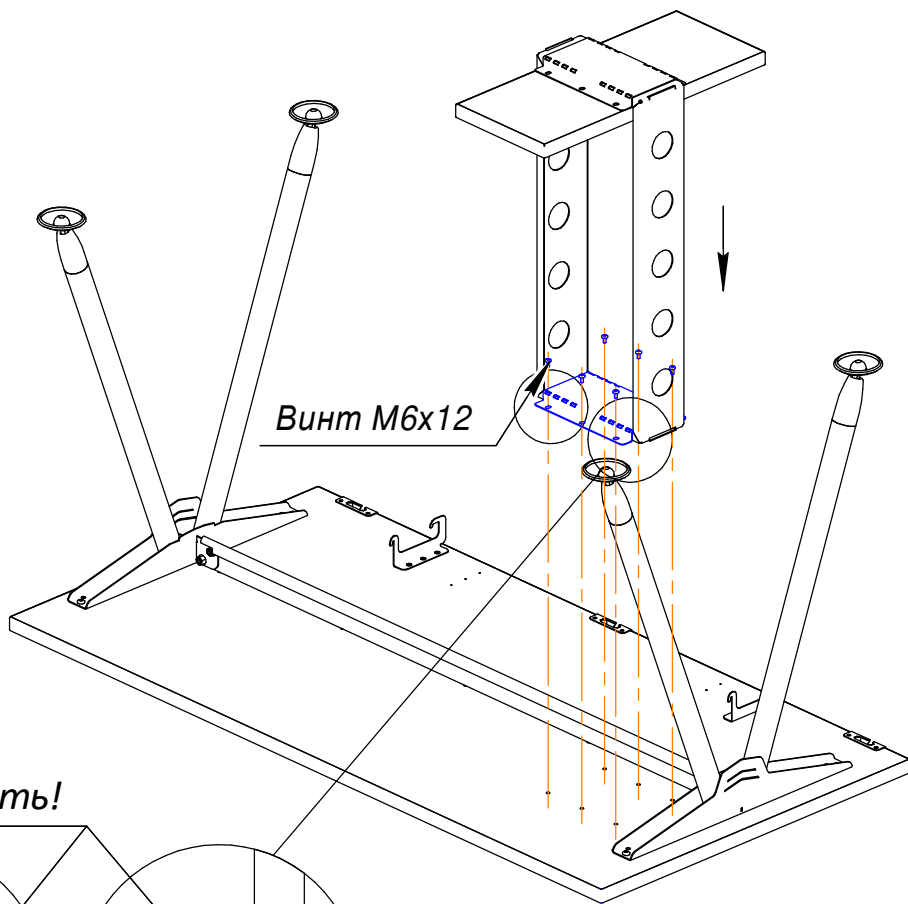

Совместить!

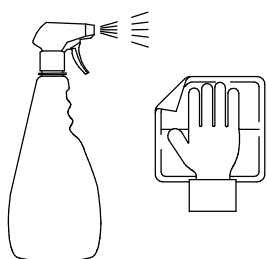
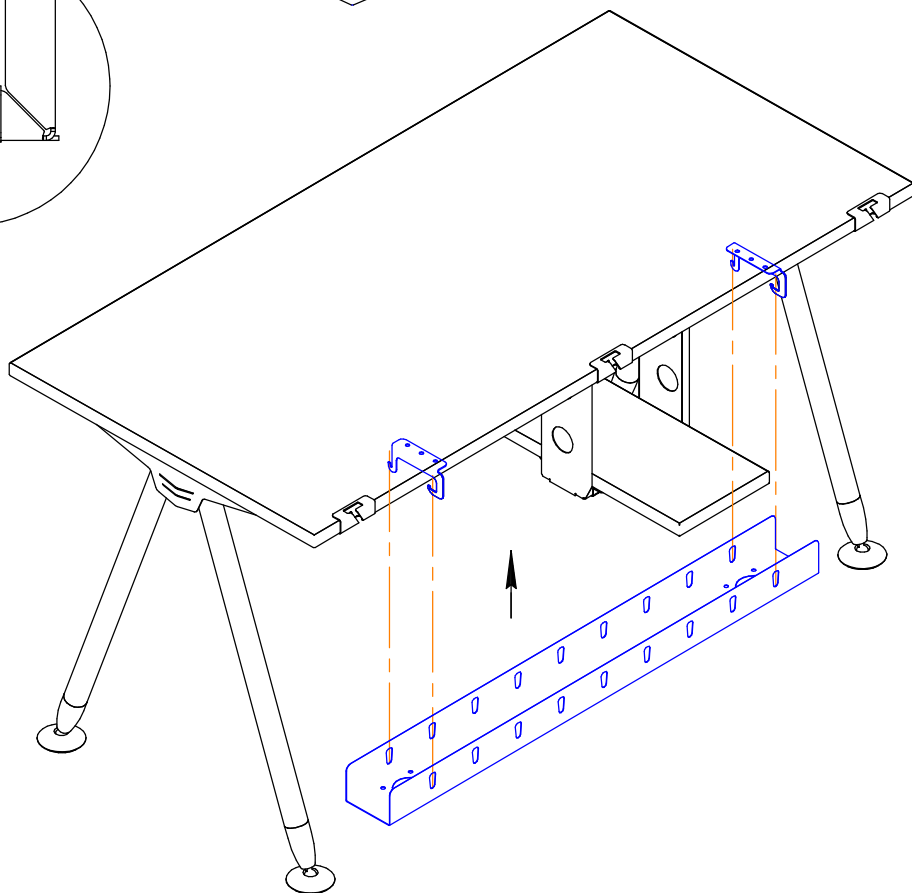
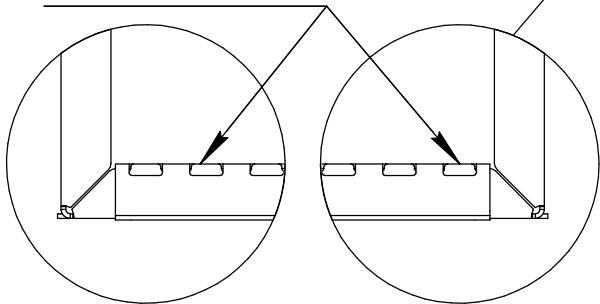

**Чтобы придать мебели идеальный внешний вид, рекомендуется, сразу после сборки изделия, протереть его салфеткой с использованием моющего средства.*